

TYPRUM: Återvinningsrum – avdelning, för vårdverksamhet

Innehåll

- Checklista Återvinningsrum – avdelning, för vårdverksamhet
- Typrumsritning Återvinningsrum – avdelning, för vårdverksamhet

Hänvisningar

1. VLL:s tekniska anvisningar
2. Tvättplats Typ 1

Checklista återvinningsrum – avdelning, för vårdverksamhet

A FUNKTIONSBESKRIVNING

- | | |
|-------------------------------|--|
| 1. Verksamhet/arbetsgång | Rummet ska placeras för ändamålsenlig arbetsgång. |
| 2. Rumsstorlek/antal personer | ca 5 m ²
Fri golvyta som fast eller lös utrustning inte upptar bör vara 1,1 - 1,5 meter. |
| 3. Placering | Central placering i förhållande till desinfektionsrum. Enskild placering i förhållande till desinfektionsrum ska eftersträvas. Rummet kan kombineras med städtrum. |
| 4. Förvaringsbehov | I återvinningsrummet skall finnas plats för: <ul style="list-style-type: none"> • Tvättplats, Typ 1 • 1 st sorteringsvagn (BxDxH 1470x570x1180 mm) • Utrymme för kärl med sjukvårdsavfall • Utrymme för avställningsyta för sortering • Vägghängd förvaring av minst 3 mindre sorteringskärl (25 liter) |
| 5. Rumsdimensionering | Dimensionering utifrån verksamhet och dess omfattning. |
| 6. Speciella krav | Återvinning ska ej ske i samma rum som soprum.
Återvinning får ej heller ske i samma rum som en diskdesinfektor. |

B MILJÖ- OCH BYGGNADSTEKNISKA KRAV

- | | |
|-------------------|--|
| 1. Golv | Homogen matta med uppvikt sockel. |
| 2. Vägg | Målad. Stänkskydd vid arbetsbänk. |
| 3. Dörr | - |
| 4. Låsning | - |
| 5. Speciella krav | - |
| 6. Tak | Demonterbar mineralfiberskiva i pendlat bärverk. |

C VVS-INSTALLATIONER

1. Klimatkrav -
2. Vatten och avlopp Tvättställ enl typrumsritning för Tvättplats TYP 1
3. Ventilation -

D EL-INSTALLATIONER

1. Belysning Spolsäkra armaturer
2. Elkraft Kapslade uttag anpassade till utrustning.
3. Kallelsesignal -

E FASTIGHET (F)

- Vägghållare för 25 liters kärl. Placering av vägghållare ska ske efter arbetsmiljöverkets föreskrifter om arbetshöjd.
- 25 liters kärl
- Sorterings skyltar placerade på vägg eller kärllållare.
- Vägghyllor med flyttbara hyllplan
- Tvättplats Typ 1

F VERKSAMHETENS BYGGNADSBEROENDE UTRUSTNING (Vb)

G VERKSAMHETENS INREDNING (V)

H VERKSAMHETENS UTRUSTNING (V)

- Sorteringsvagn

I FÖRKLARINGAR

F=Fastighet

V=Verksamhetens utrustning/inredning

Vb=Verksamhetens byggnadsberoende utrustning/inredning

F, V och Vb enligt gällande gränsdragningslista, VL

Ö.f.g. – över färdigt golv

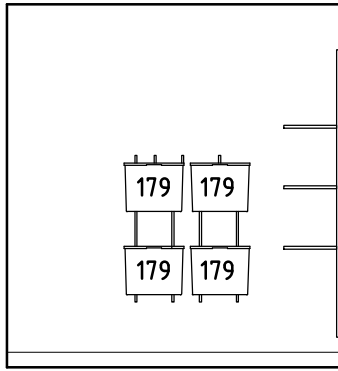
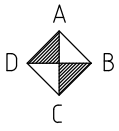

VY A

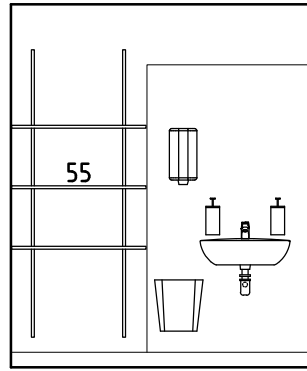

VY B

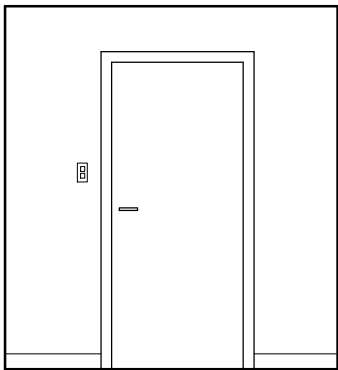

VY C

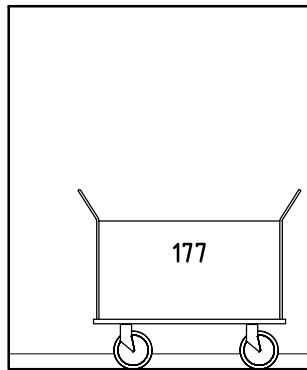

VY D

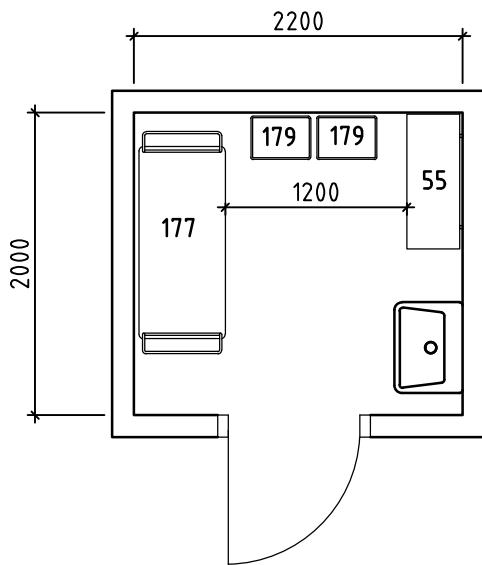

PLAN

 VÄSTERBOTTENS LÄNS LANDSTING	A	ALLMÄN REVIDERING	2017-01-25	LHN		
	UPPDRAG NR.	3172.042.000	RITAD AV	EROL	HANDLÄGGARE	E. NORSTEN
	DATUM	2015-10-08	ANSVARIG	E. NORSTEN		
	UPPSTÄLLNING		ÅTERVINNINGSRUM, AVDELNING			
SKALA	1:50	NUMMER	ÅTERVINNINGSRUM-AVD			
Sweco Architects AB V:a Norrlandsgatan 10 B, 903 25 Umeå 090-71 52 00 www.sweco.se						